



CANBERRA - KARUMBA

INSTRUCTIONS

80 x 57.5 x 167 cm CANBERRA bow

100 x 80 x 187 cm KARUMBA bow



www.savic.be

Ringlaan 10 • B-8501 Heule • Belgium

Tel. +32 56 35 33 45 • Fax +32 56 35 77 30

info@savic.be

SAVIC[®]
pets' favourite

How to assemble the Canberra-Karumba parrot cage?
Hoe installeert u de Canberra-Karumba papegaaikooi?
Comment installer la cage de perroquet Canberra-Karumba?

1

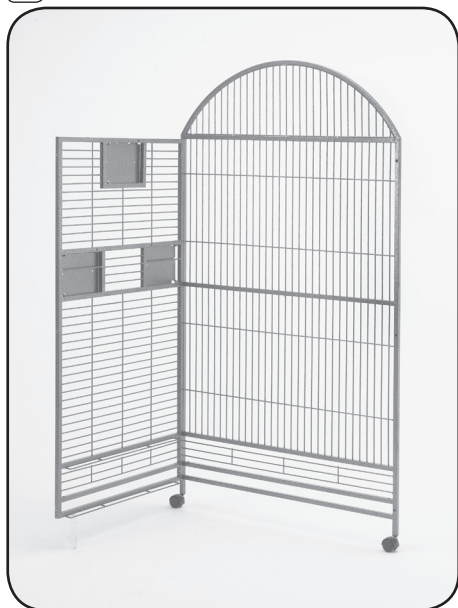

2

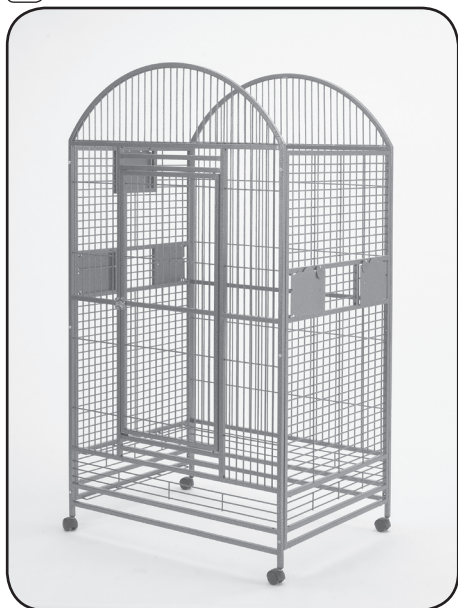

3

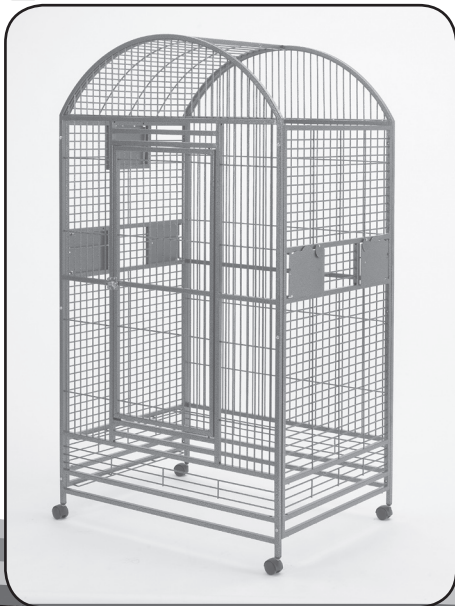

Wie den Papageienkäfig zusammenbauen?
Como montar la jaula Canberra - Karumba?
Как собрать клетку для птиц Canberra - Karumba?

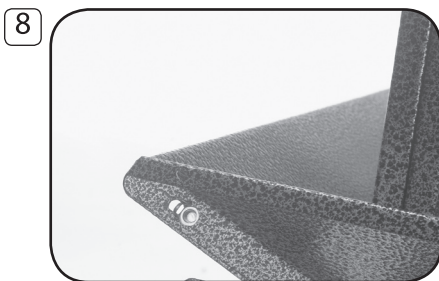
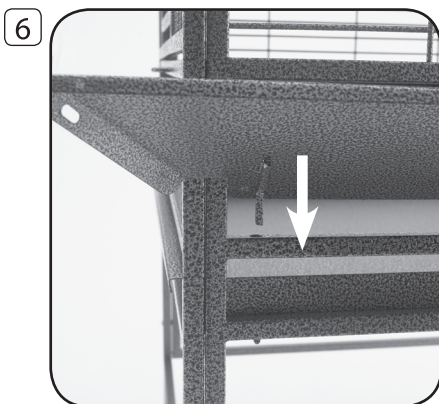

Care recommendations

The Savic parrot cages are produced with the utmost care, so that you receive a product from first-class quality and increased longevity. To enjoy your new cage for a long time, you should consider some care recommendations:

- Never use corrosive and/ or strong solvents on this cage.
- Do not use scrubbing sponges or similar abrasive cleaning materials. This could cause irreparable damage to the high-quality AVILON®- powder coating.
- Make sure that your birds do not bath regularly in the fodder cups, because it could come to back-up-wetness. The production of the cages is consciously, for the health of the animals, without any use of zinc or other heavy metals. These materials could come to rust when they are wet.
- A regular wipe of the cage with a soft sponge and a mild solvent or with a rag preserves the coating and lets the cage shine for a long time.

If you consider these recommendations you and your feathered friend will enjoy this quality product of Savic for a long time.

Onderhoudsrichtlijnen

De Savic papegaai-kooien zijn geproduceerd met de grootste zorg zodat u een kooi van hoogstaande kwaliteit en lange levensduur in uw bezit heeft. Bijgevolg als u lang plezier aan uw kooi wenst te beleven, raden wij u toch aan om rekening te houden met deze onderhoudsrichtlijnen:

- Behandel de kooi nooit met bijtende en/of geconcentreerde reinigingsmiddelen.
- Gebruik nooit schuursponsjes of gelijkaardige schoonmaakproducten. Het zou onherstelbare schade aan de AVILON®- powder coating kunnen aanrichten.
- Zorg ervoor dat de kooi goed wordt afgedroogd na het baden. Anders zou de kooi, door de vochtigheid, kunnen roesten. De kooien zijn bewust, voor de gezondheid van de papegaai, vervaardigd zonder zink of andere zware metalen.
- Stof regelmatig de kooi af met een vochtig zacht sponsje en een mild reinigingsmiddel of met een doekje zodat de coating bewaard blijft en de kooi blijft glanzen voor een lange periode.

Wanneer u rekening houdt met deze richtlijnen zal u en uw geveerde vriend lang plezier beleven aan de kwaliteitskooi van Savic.

Instructions d'entretien

Les cages de perroquets Savic ont été fabriquées avec les plus grands soins de sorte que vous ayez en votre possession une cage de haute qualité et d'une longue durée de vie. Par conséquent, si vous désirez avoir longtemps du plaisir avec votre cage, nous vous conseillons le suivant:

- Ne traitez jamais la cage avec des corrosifs et/ou des produits de nettoyage concentrés.
- N'utilisez jamais des éponges métalliques ou des accessoires de nettoyage analogues. Cela pourrait causer des dommages irréparables à l'enduction AVILON®.
- Tenez certainement compte que les perroquets ne baignent pas régulièrement dans les mangeoires, cela peut causer de l'humidité. Pour la santé du perroquet, les cages ont été fabriquées sans zinc ou autre métal lourd parce que les cages pourraient s'oxyder en cas d'humidité.
- Dépoussiérez de temps en temps avec une éponge douce et humide et un produit de nettoyage doux (comme produit de vaisselle) ou avec un chiffon de sorte que l'enduction reste intacte et que la cage reste briller pour une longue période.

Si vous tenez compte de ces instructions, vous et votre ami(e) emplumé(e) auront beaucoup plaisir avec la cage Savic de haute qualité.

Pflegehinweise

Unsere Savic-Käfige werden mit grösster Sorgfalt produziert, damit Sie als Kunde ein Produkt von erstklassiger Qualität und erhöhter Langlebigkeit erhalten. Damit Sie auch lange Freude an Ihrem Käfig haben, sollten Sie einige Pflegehinweise beachten:

- Die Käfige niemals mit ätzenden und/oder scharfen Reinigungsmitteln behandeln.
- Verzichteten Sie auf die Verwendung von Scheuerschwämmen oder ähnlichen sogenannten Reinigungshilfen. Hierdurch entstehen irreparable Schäden an der hochwertigen AVILON®- Pulverbeschichtung.
- Achten Sie darauf, dass Ihre Vogel nicht regelmässig in den Futternäpfen baden, da es sonst zu Staunässe kommen kann. Wir haben bei der Produktion unserer Käfige bewusst, aus Fürsorge um die Gesundheit der Tiere, auf jegliche Verwendung von Zink oder anderen Schwermetallen verzichtet. Bei einer Staunässe kann es somit zu Rost kommen.
- Regelmässiges feuchtes Durchwischen des gesamten Käfigs mit einem weichen Schwamm oder Lappen schont die Beschichtung und lässt Ihren Käfig noch lange in vollem Glanz erstrahlen.

Wenn Sie diese Hinweise beachten werden Sie und Ihr gefiederter Freund oder sogar Ihre gefiederten Freunde lange Freude am Qualitätsprodukt aus dem Hause Savic haben.

Consejos de mantenimiento

Las jaulas para loros de Savic son producidas con el mayor cuidado, de manera que Uds reciban un producto de primera calidad. Para disfrutar durante un largo tiempo de esta nueva jaula, les aconsejamos lo siguiente:

- Nunca limpiar la jaula con materiales corrosivos o solventes fuertes.
- No emplear estropajos o productos similares. Este podría causar daños irreparables al AVILON® rev estimiento del alambre.
- Para el bienestar de su loro, esta jaula ha sido producida sin cinc o otros metales pesados, que podrían oxidarse.
- Evitar que su loro se baña con frecuencia en su comedero, porque la humedad en la jaula podria causar oxidación.
- Limpiar la jaula con una esponja blanda con agua caliente o un solvente suave, para preservar el revestimiento. Así la jaula brillará durante un tiempo largo.

Con estos consejos su loro se sentirá muy bien en su jaula y Uds y su familia estarán muy contentos con este producto de alta calidad de Savic.

Клетки для попугаев: рекомендации по уходу

Процесс изготовления клеток для попугаев Savic находится под особым вниманием специалистов, поэтому эта продукция отличается высочайшим качеством и повышенной износостойкостью. Для того, чтобы использование клеток как можно дольше приносило радость, вам необходимо учитывать рекомендации по уходу, приведенные ниже:

- не используйте для чистки клетки абразивные средства и сильные растворители;
- не применяйте жесткие губки или другие грубые материалы. Они могут поцарапать высококачественное покрытие изделия;
- убедитесь, что ваша птица не купается регулярно в поилке, потому что это может привести к намоканию задней стороны клетки. Заботясь о здоровье животных, мы изготавливаем продукцию без использования цинка и других тяжелых металлов. При постоянном попадании на них влаги, эти материалы могут заржаветь;
- регулярно вытирайте клетку мягкой губкой или тряпкой, чтобы покрытие как можно дольше оставалось блестящим;

если вы будете следовать этим инструкциям, ваш питомец, вы и даже ваши друзья сможете долго наслаждаться качеством продукции Savic!

Content of the 2 cartons

- 1 front panel with door
- 1 back panel
- 2 side panels*
- 2 roof panels
- 1 floor grid with handle
- 1 closed tray
- 2 skirts long
- 2 skirts short
- 3 cup holders (4 for Karumba) **
- 3 cups (4 for Karumba) **
- 4 wheels
- 8 mini screws (M5 x 8 mm) with nuts for assembling the skirts
- 6 medium screws + nuts (M6 x 12 mm) for assembling the cup holders (8 for Karumba)
- 4 screws (M6 x 25 mm) with for assembling the roof panels
- 12 screws (M6 x 25 mm) for assembling the cage
- 2 short wooden perches (3 for Karumba)
- 1 long wooden perch (2 for Karumba)

* Canberra: 1 side panel for 2 cups and 1 side panel for 1 cup

* Karumba: 2 side panels for 2 cups

** Canberra: 3 of 12,5 cm

** Karumba: 4 of 15 cm

Inhoud van de 2 kartons

- 1 voorpaneel met deur
- 1 rugpaneel
- 2 zijpanelen*
- 2 dakpanelen
- 1 bodemrooster met handvat
- 1 gesloten schuiflade
- 2 lange opvangranden
- 2 korte opvangranden
- 3 voederbakhouders (4 voor Karumba) **
- 3 voederbakken (4 voor Karumba) **
- 4 wielen
- 8 minischroeven (M5 x 8 mm) met moeren voor het monteren van de opvangranden
- 6 medium schroeven + moer (M6 x 12 mm) voor het monteren van de voederbakhouders (8 voor Karumba)
- 4 schroeven (M6 x 25 mm) voor het monteren van de dakpanelen
- 12 schroeven (M6 x 25 mm) voor het monteren van de kooi
- 2 korte houten zitstokken (3 voor Karumba)
- 1 lange houten zitstok (2 voor Karumba)

* Canberra: 1 zijpaneel voor 2 voederbakken en 1 zijpaneel voor 1 voederbak

* Karumba 2 zijpanelen voor 2 voederbakken

** Canberra: 3 von 12,5 cm

** Karumba: 4 von 15 cm

Contenu des 2 cartons

- 1 panneau avant avec porte
- 1 panneau arrière
- 2 panneaux latéraux*
- 2 toits
- 1 grille de fond
- 1 tiroir à coulisse fermé
- 2 encadrements longs
- 2 encadrements courts
- 3 supports pour mangeoires (4 pour Karumba) **
- 3 mangeoires (4 pour Karumba)**
- 4 roulettes
- 8 vis minis (M5 x 8 mm) avec écrou pour l'assemblage des encadrements
- 6 vis medium + écrou (M6 x 12 mm) pour l'assemblage des supports pour mangeoires (8 pour Karumba)
- 4 vis (M6 x 25 mm) pour l'assemblage des toits
- 12 vis (M6 x 25 mm) pour l'assemblage de la cage
- 2 perchoirs en bois courts (3 pour Karumba)
- 1 perchoir en bois long (2 pour Karumba)

* Canberra: 1 panneau latéral pour 2 mangeoires et 1 panneau latéral pour 1 mangeoire

* Karumba: 2 panneaux latéraux pour 2 mangeoires

** Canberra: 3 de 12,5 cm

** Karumba: 4 de 15 cm

Einhalt der 2 Kartons

- 1 Frontseite mit Tür
- 1 Rückseite
- 2 Seitenteile*
- 2 Dachteile
- 1 Kotgitter mit Handgriff
- 1 geschlossene Schubladen
- 2 Auffangschürzen lang
- 2 Auffangschürzen kurz
- 3 Napfhalter (4 für Karumba) **
- 3 Näpfe (4 für Karumba) **
- 4 Räder
- 8 Minischrauben (M5 x 8 mm) mit Muttern zur Befestigung der Auffangschürzen
- 6 Mediumschrauben + Muttern (M6 x 12 mm) zur Befestigung der Napfhalter (8 für Karumba)
- 4 Schrauben (M6 x 25 mm) zum zur Befestigung der Dachteile
- 12 Schrauben (M6 x 25 mm) zum Zusammenbau des Käfigs
- 2 kurze hölzerne Sitzstangen (3 für Karumba)
- 1 lange hölzerne Sitzstange (2 für Karumba)

* Canberra: 1 Seitenteil für 2 Näpfe und 1 Seitenteil für 1 Napf

* Karumba: 2 Seitenteile für 2 Näpfe

** Canberra: 3 von 12,5 cm

** Karumba: 4 von 15 cm

Contenido de las 2 cajas

- 1 pared de frente
- 1 pared de atrás
- 2 paredes laterales*
- 2 techo
- 1 enrejado
- 1 cajone
- 2 marcos anti-sucio cortos
- 2 marcos anti-sucio largos
- 3 soportes para comedero (4 para Karumba)**
- 3 comederos (4 para Karumba)**
- 4 ruedas
- 8 tornillos (M5 x 8 mm) con tuerca para montar los marcos anti-sucio
- 6 tornillos media + tuerca (M6 x 12 mm) para montar los soportes de comedero (8 para Karumba)
- 4 tornillos (M6 x 25 mm) para montar los techo
- 12 tornillos (M6 x 25 mm) para montar la jaula
- 2 palos de madera cortos (3 para Karumba)
- 1 palo de madera largo (2 para Karumba)

* Canberra : 1 pared lateral para 2 comederos y 1 para 1 comedero

* Karumba : 2 paredes laterales para 2 comederos

** Canberra: 3 de 12,5 cm

** Karumba: 4 de 15 cm

содержимое двух картонных коробок

- 1 передняя панель
- 1 задняя панель
- 2 боковые панели
- 2 крыша 1 решетка
- 1 поддон
- 2 длинные внешние панели
- 2 короткие внешние панели
- 3 держателя для кормушки (4 для Karumba)**
- 3 кормушки (4 для Karumba)**
- 4 колеса
- 8 мини-шурупа для крепления внешних панелей (M5 x 8mm)
- 6 мини-шурупов (M6 x 12 mm) для держателей для кормушки (8 Karumba)
- 4 шурупов для крыша (M6 x 25 mm)
- 12 шурупов для сборки клетки (M6 x 25 mm)
- 2 коротких деревянных жёрдочки (3 Karumba)
- 1 длинная деревянная жёрдочка (2 Karumba)

* Canberra: 1 боковая панель для 2-х кормушек и 1 боковая панель для одной кормушки*

* Karumba: 2 боковые панели для 2-х кормушек

** Canberra: 3 x 12,5 cm

** Karumba: 4 x 15 cm

Spare parts - Wisselstukken - Pièces de rechange Ersatzteile - Piezas de recambio - áЗапасные части

- ① Tray - Schuiflade- Tiroir à coulisse
Schublade - Cajoné - поддон

Canberra bow 80 cm	951061
Karumba bow 100 cm	951063

- ② Floor grid - Bodemrooster - Grille de fond
Kotgitter - Enrejado - решетка

	art.nr.
Canberra bow 80 cm	951065
Karumba bow 100 cm	951067

- ③ Cup - Voederbak - Mangeoire
Napf -Comedero - кормушки

Ø 12,5 cm	951070
Ø 15 cm	951071

- ④ Cup holder - Voederbakhouder - Support
pour mangeoire - Näpfelhalter - Soporte para
comedero - держателя для кормушки

	art.nr.
Ø 12,5 cm	951073
Ø 15 cm	951074

- ⑤ Wheels - Wielen - Roulettes
Räder - Ruedas - колеса

Canberra bow 80 cm	951068
Karumba bow 100 cm	951077

- ⑥ Lock - Slot - Serrure
Verschluss - Cierre - клок

	art.nr.
Canberra bow 80 cm	951075
Karumba bow 100 cm	951076